

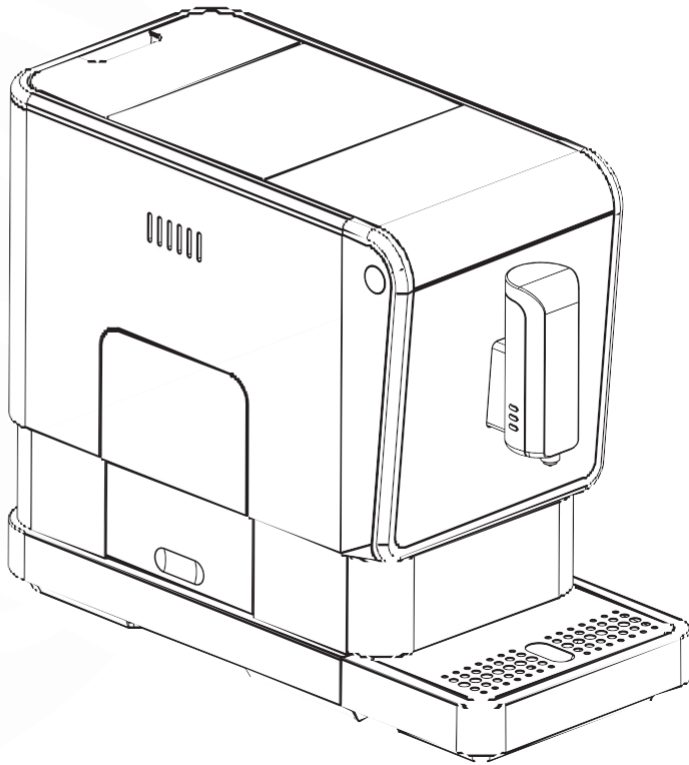

KOTTEA



Kottea Espressima

**CK307B**



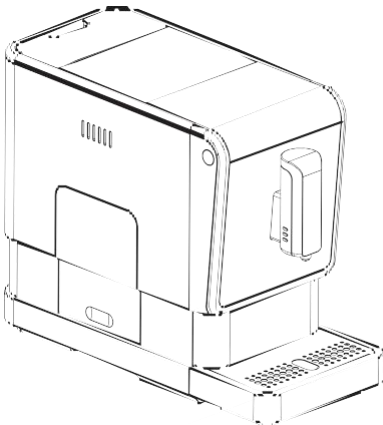

Sehr geehrte Kundin, sehr geehrter Kunde,

wir danken Ihnen für Ihr Vertrauen und dass Sie sich für einen Kottea Espresso CK307B Kaffeeautomat entschieden haben.

Sie erwerben heute ein Qualitätsprodukt, das unter Einhaltung der geltenden europäischen Normen entwickelt und hergestellt wurde.

Dieses Modell wurde strengsten Kontrollverfahren und zahlreichen Tests unterzogen, weshalb wir hoffen, dass Sie mit seiner Verwendung voll und ganz zufrieden sein werden.

# WARNHINWEISE

Aus Sicherheitsgründen bitten wir Sie, die folgenden Anweisungen vor der ersten Verwendung dieses Geräts sorgfältig durchzulesen. Bewahren Sie diese Anleitung zum späteren Nachschlagen auf.

## **BESTIMMUNGSGEMÄSSE VERWENDUNG**

- Dieses Produkt wurde für den Hausgebrauch entwickelt und darf nur gemäß den Anweisungen in dieser Anleitung verwendet werden.
- Es ist ausschließlich für die Zubereitung von Kaffee und die Entnahme von heißem Wasser gemäß den Anweisungen in diesem Dokument vorgesehen. Jede andere Verwendung gilt als nicht bestimmungsgemäß.
- Die Verwendung von Zubehör, das nicht vom Hersteller empfohlen oder verkauft wird, kann zu Bränden, Stromschlägen oder Verletzungen führen.
- Behandeln Sie dieses Gerät stets mit Vorsicht und weisen Sie andere Benutzer auf mögliche Gefahren hin.
- Jede nicht bestimmungsgemäße, unsachgemäße, gewerbliche oder berufliche Nutzung sowie die Nichtbeachtung der Anweisungen können zu schweren Funktionsstörungen, Verletzungen oder Verbrennungen führen: In diesem Fall lehnt der Hersteller jede Haftung ab und die Garantie kann in keinem Fall geltend gemacht werden.
- Verwenden Sie die Kaffeemühle nur zum Mahlen von gerösteten Kaffeebohnen.
- Verwenden Sie zur Zubereitung Ihrer Getränke immer kaltes Wasser. Heißes Wasser oder andere Flüssigkeiten können das Gerät beschädigen.
- Verwenden Sie das Gerät nicht für andere als die in dieser Gebrauchsanweisung vorgesehenen Zwecke.

## **WICHTIGE VORSICHTSMASSNAHMEN**

- Lesen Sie die gesamten Anweisungen durch.
- Vergewissern Sie sich, dass die auf dem Typenschild angegebene Versorgungsspannung mit der Spannung Ihrer lokalen Stromversorgung übereinstimmt.
- Rollen Sie das Netzkabel vor der Verwendung des Geräts ab und richten Sie es gerade aus.
- Stellen Sie das Gerät auf einer ebenen, horizontalen und stabilen Fläche auf und verwenden Sie es dort.
- Stellen Sie das Gerät nicht auf oder in die Nähe eines Gasbrenners, einer Elektroherdplatte oder eines beheizten Ofens.
- Dieses Gerät wurde mit einem geerdeten Stecker entwickelt. Vergewissern Sie sich, dass die Steckdose in Ihrem Haushalt ordnungsgemäß geerdet ist.
- Achten Sie darauf, dass das Netzkabel nicht eingeklemmt wird und nicht an scharfen Kanten reibt. Wenn das Kabel beschädigt ist, muss es vom Hersteller oder einer qualifizierten Person ersetzt werden.
- Lassen Sie das Kabel nicht über einen Tisch oder eine Arbeitsplatte hängen und vermeiden Sie den Kontakt mit heißen Oberflächen.
- Verwenden Sie dieses Gerät nicht mit einem beschädigten Kabel oder Stecker, nach einer Fehlfunktion oder wenn es in irgendeiner Weise beschädigt wurde. Bringen Sie das Gerät in diesem Fall zum After Sales Service, zur Überprüfung, Reparatur oder Einstellung.
- Um sich vor Feuer, Stromschlägen und Verletzungen zu schützen, tauchen Sie das Kabel, die Stecker oder das Gehäuse des Geräts nicht in Wasser oder andere Flüssigkeiten.
- Stellen Sie das Gerät außerhalb der Reichweite von Kindern und Personen mit eingeschränkten Fähigkeiten auf.
- Ziehen Sie den Netzstecker, wenn Sie das Gerät nicht benutzen. Lassen Sie es abkühlen, bevor Sie Teile ein- oder ausbauen oder es reinigen.
- Wenn Sie eine Störung, einen Defekt oder einen Sturz feststellen, ziehen Sie sofort den Netzstecker und betreiben Sie das defekte Gerät nicht weiter.
- Leeren Sie den Wasserbehälter, wenn das Gerät längere Zeit nicht benutzt wird.
- Verwenden Sie das Gerät nicht im Freien.
- Beachten Sie, dass das Gerät vor Frost geschützt werden muss.

**ACHTUNG:** Befolgen und bewahren Sie diese Anweisungen auf.



# INHALT

• Allgemeiner Überblick	—————	S. 6
• Aufstellung der Maschine	—————	S. 8
• Erste Inbetriebnahme	—————	S. 9
• Zubereitung von Getränken	—————	S. 12
• Weitere Einstellungen	—————	S. 13
• Tipps und Tricks für den besten Kaffee	—————	S. 15
• Wartung	—————	S. 16
• Fehlerbehebung	—————	S. 21
• Umwelt	—————	S. 22
• Garantie und Kontakt Kundenservice	—————	S. 22

# ALLGEMEINER ÜBERSICHTS PLAN

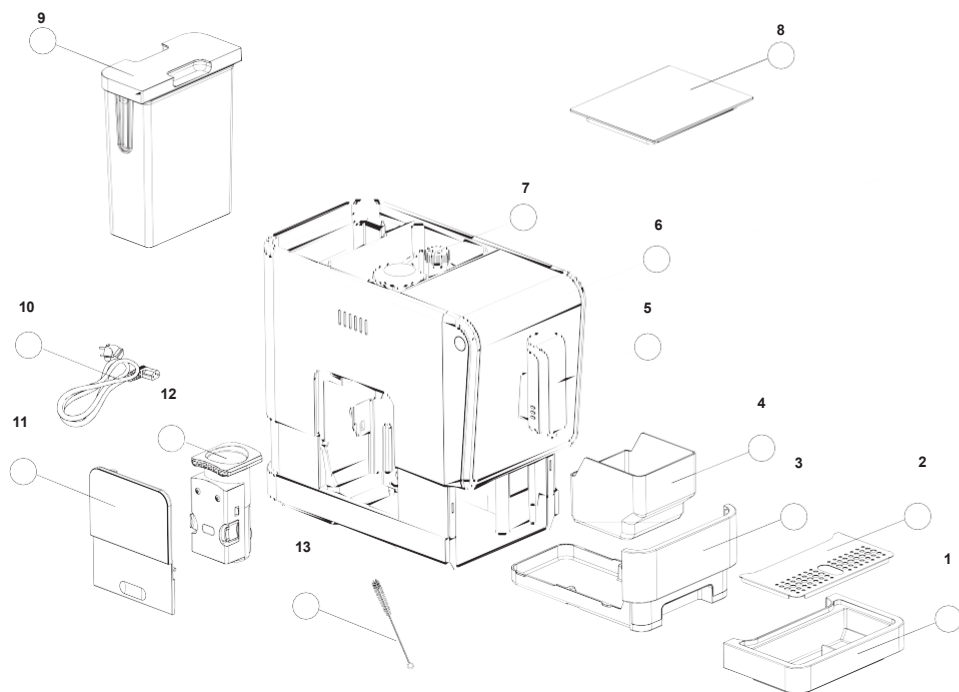

1. Externer Auffangbehälter	8. Deckel des Kaffeebohnenzufüllers
2. Tasse-Abstellgitter	9. Wasserbehälter
3. Interne Auffangschale	10. Netzkabel
4. Auffangbehälter für Kaffeesatz	11. Wartungsabdeckung
5. Höhenverstellbarer Ausgießer	12. Brühgruppe
6. Bedienfeld	13. Reinigungsbürste
7. Kaffeebohnenbehälter	

## ZUBEHÖR

Das Gerät wird mit drei Packungen Reinigungsmittel für den Entkalkungsvorgang geliefert.

# ÜBERSICHTSZEICHNUNG

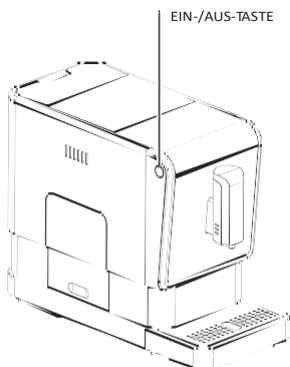

## BEDIENFELD UND EIN-/AUS-TASTE



**Blinkt:** Wasserstand im Tank niedrig / Wassertank fehlt



Fehlende Kaffeebohnen



**Dauerhaftes Leuchten:** Kaffeesatzbehälter voll

**Blinkt:** Interne Abtropfschale/Kaffeesatzbehälter fehlt



**Leuchtet dauerhaft:** Der Perkolator fehlt / ist nicht richtig installiert

**Blinkt:** Wartungsklappe offen / nicht richtig installiert



**Leuchtet dauerhaft:** Entkalkung erforderlich

**Blinkt:** Entkalkung läuft



Das System wird entleert



Ein-/Aus-Taste: Ein- und Ausschalten des Geräts



Heißwassertaste



Knopf für amerikanischen Kaffee



Taste für kurzen Espresso



Taste „Lieblingskaffee“



Espresso-Knopf lang

# INSTALLATION DER MASCHINE

1. Entfernen Sie alle Schutzfolien, Etiketten oder sonstigen Verpackungselemente vom Gerät.

2. Wählen Sie eine ebene und stabile Fläche mit einer leicht zugänglichen Steckdose

Lassen Sie um die Maschine herum einen Abstand von mindestens 15 cm frei.

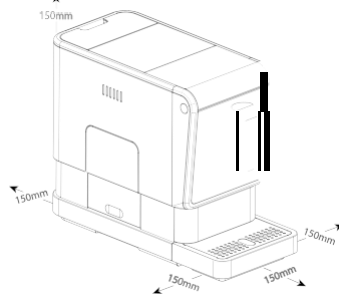

3. Setzen Sie die externe Tropfschale ein.  
Achten Sie darauf, dass Sie ihn richtig einsetzen.

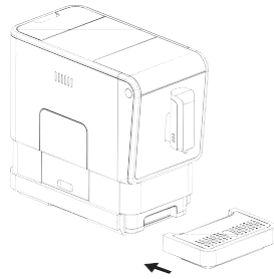

4. Entfernen Sie die Unterlage und füllen Sie den Wassertank (siehe „WASSERBEHÄLTER BEFÜLLEN“)

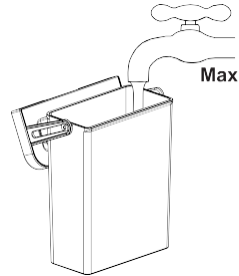

5. Füllen Sie den Bohnenbehälter mit Kaffeebohnen (siehe „Bohnenbehälter befüllen“).

6. Rollen Sie das Netzkabel ab, richten Sie es gerade und stecken Sie den Stecker in die Buchse an der Rückseite des Geräts. Stecken Sie den anderen Stecker des Kabels in eine Steckdose mit geeigneter Spannung.

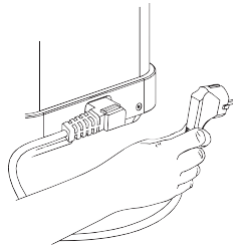

# **ERSTE INBETRIEBNAHME**

## **REINIGUNG**

Bevor Sie Ihren Kottea Espresso Kaffeeautomat zum ersten Mal benutzen, spülen Sie den Wassertank und die Außenseite des Kaffeeauslaufs mit klarem Wasser aus.

## **PUMPENANLAUF (ERFORDERLICH)**

- Nehmen Sie den Wasserbehälter heraus und füllen Sie ihn mit frischem Trinkwasser bis zur MAX-Markierung. Setzen Sie ihn wieder in die Kaffeemaschine ein.
- Schließen Sie das Gerät an die Stromversorgung an und drücken Sie die EIN/AUS-Taste. Das Gerät wechselt nun in den Standby-Modus.
- Wenn Sie die Kaffeemaschine zum ersten Mal einschalten, muss ihre Pumpe angesaugt werden. Stellen Sie dazu ein Gefäß unter den Ausgießer.
- Drücken Sie die Taste „Heißwasser“. Das Gerät beginnt zu heizen und die Kontrollleuchte blinkt, bis die richtige Temperatur erreicht ist.
- Während dieses Vorgangs fließt Wasser aus der Kaffeedüse und stoppt dann automatisch. Wiederholen Sie diesen Vorgang ein zweites Mal.

## **SPÜLEN**

Der Mechanismus der Kaffeemaschine muss ebenfalls gespült werden. Füllen Sie dazu den Wassertank und lassen Sie die Maschine nach Abschluss des Ansaugvorgangs mehrmals hintereinander in der Position „Heißwasser“ laufen. Ihr Kottea Espresso-Kaffeeautomat ist nun betriebsbereit.

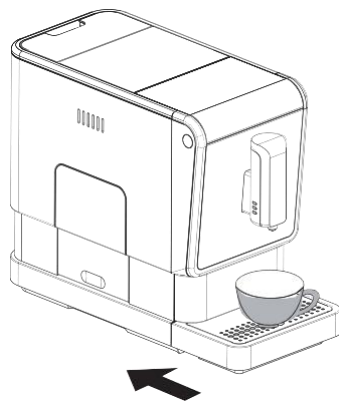
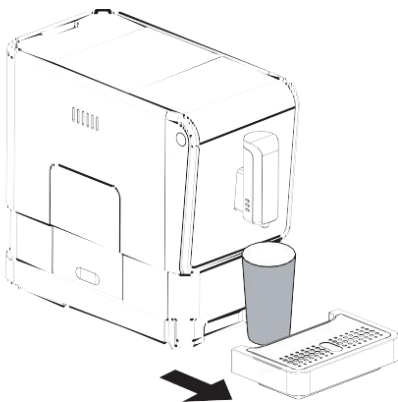

## **ZUBEREITUNG EINES GETRÄNKS**

- Schalten Sie das Gerät durch Drücken der EIN/AUS-Taste ein.
- Das Gerät wechselt nun in den Standby-Modus. Wir empfehlen Ihnen, die Kaffeedüse mit der Funktion „Heißwasser“ zu spülen.
- Stellen Sie eine Tasse unter den Ausgießer und stellen Sie dessen Höhe entsprechend der gewählten Tasse ein. Je nach Höhe der Tasse (höher oder breiter) können Sie die Tropfschale wie folgt entfernen oder verschieben:



# ERSTE INBETRIEBNAHME

## ZUBEREITUNG EINES GETRÄNKS (Fortsetzung)

- Je nach gewünschtem Kaffee drücken Sie die Taste für kurzen Espresso , die Taste für langen Espresso  oder die Taste für amerikanischen Kaffee .
- Die Taste, die Sie gedrückt haben, blinkt und die Anzeige leuchtet auf, um anzuzeigen, dass die Maschine eine Tasse Kaffee zubereitet. Das Gerät mahlt die Kaffeebohnen und Ihr Getränk fließt über die mittlere Düse in Ihre Tasse. Die Maschine stoppt automatisch, wenn die Werkseinstellungen erreicht sind.
- Wenn die gewünschte Tasse erreicht ist, drücken Sie erneut auf die Taste für das ausgewählte Getränk, um den Vorgang zu beenden.
- Wenn die Maschine in den Standby-Modus zurückkehrt, ist der Kaffee servierfertig.

## TIPP

- Bei der ersten Verwendung, nach einer Wartungsphase oder nach einer längeren Zeit der Nichtbenutzung entwickeln die ersten 2 oder 3 servierten Getränke noch nicht ihr volles Aroma und ihre volle Crema. Sie sollten daher nicht getrunken werden, da sie Ihnen keine volle Zufriedenheit verschaffen werden.
- Die Taste für kurzen Espresso  bietet einen für Espresso empfohlenen Kaffee, aber Sie können die Menge und die Intensität einstellen (siehe „Weitere Einstellungen“). Das Gleiche gilt für die anderen angebotenen Getränke.

## WASSERBEHÄLTER BEFÜLLEN

Wenn „“ blinkt, weist Sie die Maschine darauf hin, dass die Wassermenge im Tank nicht ausreicht: Sie müssen den Tank auffüllen.

1. Heben Sie den Wassertank an, indem Sie den Deckel als Griff verwenden.

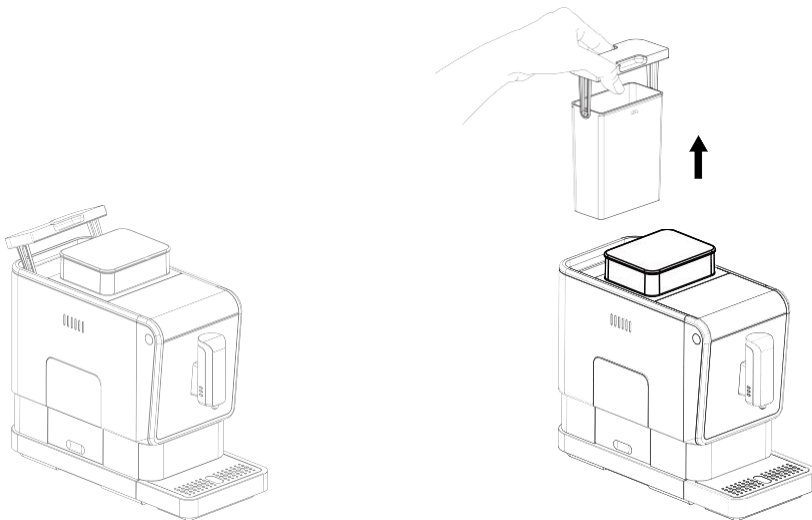

# ERSTE INBETRIEBNAHME

## WASSERBEHÄLTER BEFÜLLEN (Fortsetzung)

2. Spülen Sie den Tank mit klarem Wasser aus und füllen Sie ihn bis zur maximalen Füllhöhe (MAX). Setzen Sie ihn wieder in die Maschine ein. Vergewissern Sie sich, dass er richtig positioniert ist.

### HINWEIS

Um ein Überlaufen von Wasser und eine Beschädigung der inneren Mechanismen zu vermeiden, wird davon abgeraten, Wasser mit einem anderen Behälter direkt in das Gerät zu füllen.

### WICHTIG

Füllen Sie den Tank niemals mit lauwarmem, heißem, kohlenstoffhaltigem Wasser oder anderen Flüssigkeiten, die den Wassertank und die Maschine beschädigen könnten.

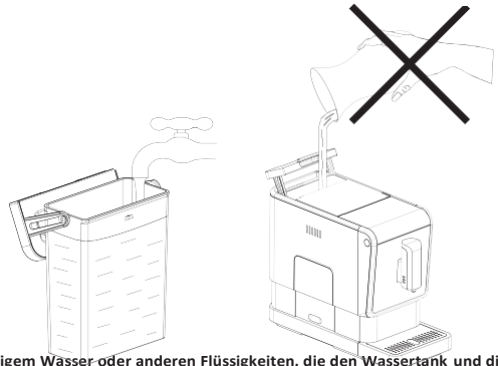

## BEFÜLLEN DES BOHNENBEHÄLTERS

Wenn „“ blinkt, bedeutet dies, dass keine Kaffeebohnen mehr in der Maschine vorhanden sind:

- Nehmen Sie den Deckel des Kaffeebohnenbehälters ab.
- Gießen Sie die Kaffeebohnen vorsichtig ein.
- Setzen Sie den Deckel des Behälters wieder auf.

### WICHTIG

Befüllen Sie den Bohnenbehälter ausschließlich mit gerösteten Kaffeebohnen. Grüner Kaffee, gemahlener Kaffee, Instantkaffee, karamellisierter Kaffee oder andere Produkte können die Maschine und ihre inneren Mechanismen beschädigen.

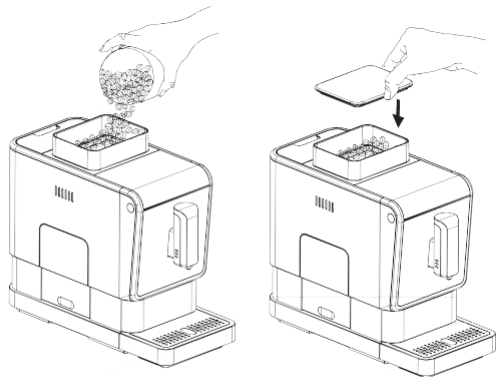

## KAFFEESCHALENBEHÄLTER LEEREN



Wenn die Anzeige „“ aufleuchtet, ist der Kaffeesatzbehälter voll und muss geleert werden.

Entfernen Sie dazu die Tasse, schieben Sie den inneren Tropfbehälter und den Kaffeesatzbehälter nach außen.

Leeren Sie den Behälter, spülen und trocknen Sie ihn und setzen Sie ihn wieder ein. Das Gerät wechselt wieder in den Standby-Modus.

# ZUBEREITUNG DER GETRÄNKE

## KURZER ESPRESSO ODER LANGER ESPRESSO

Durch Drücken der Taste für kurzen Espresso  können Sie einen Espresso für eine kleine Tasse zubereiten. Wenn Sie die Funktion für langen Espresso wählen , erhalten Sie eine größere Tasse.

Drücken Sie die Taste für den gewünschten Espresso. Diese blinkt und die Anzeige leuchtet auf, um anzuzeigen, dass die Maschine eine Tasse Espresso zubereitet.

Nachdem die richtige Menge an Kaffeebohnen gemahlen wurde, extrahiert der Kaffeevollautomat den Kaffee. Wenn der Kaffeevollautomat wieder in den Standby-Modus wechselt, ist Ihr Getränk fertig zum Verzehr.

## AMERIKANISCHER KAFFEE

Durch Drücken der Taste für amerikanischen Kaffee  können Sie sich einen amerikanischen Kaffee, also einen langen Kaffee, zubereiten.

Drücken Sie die Taste „Amerikanischer Kaffee“ . Diese blinkt und die Anzeige zeigt an, dass die Maschine eine Tasse amerikanischen Kaffee zubereitet.

Nachdem die richtige Menge an Kaffeebohnen gemahlen wurde, extrahiert der Kaffeevollautomat zunächst den Kaffee. In einer zweiten Phase wird heißes Wasser hinzugefügt, um das Kaffeemehl nicht zu überziehen und Bitterstoffe zu vermeiden. Sie können den Kaffee- oder Heißwasserauslauf stoppen, indem Sie erneut auf die Taste „Café Américain“ drücken.



## HEISSES WASSER

Zusätzlich zu Kaffeegetränken auf Basis kann das Gerät durch einfaches Drücken der Taste „Heißes Wasser“ heißes Wasser bereitstellen.

Die Taste „Heißwasser“ () , die Sie gedrückt haben, leuchtet auf und zeigt an, dass die Maschine Wasser erhitzt. Wenn die Anzeige der Taste „Heißwasser“ erlischt, ist das Wasser heiß.

## FUNKTION „MEIN LIEBLINGSKAFFEE“

Mit der Funktion „Mein Lieblingskaffee“ können Sie ein viertes Getränk erstellen (Espresso lungo, Espresso corto, Filterkaffee oder heißes Wasser).

- Wählen Sie den Modus „Mein Lieblingskaffee“.
- Halten Sie die Taste  2 Sekunden lang gedrückt.
- Die Tasten „Espresso Long“, „Espresso Court“, „Café Américain“ und „Eau Chaude“ blinken.
- Wählen Sie eine davon aus, um die Menge zu speichern. Das Getränk beginnt zu fließen.
- Sobald der Kaffee kontinuierlich ausgegeben wird, halten Sie die Taste gedrückt.
- Wenn die gewünschte Menge erreicht ist, lassen Sie die Taste los, damit kein Getränk mehr ausgegeben wird. Die Menge wird gespeichert.
- Drücken Sie die Taste „Mein Lieblingskaffee“ , das gespeicherte Lieblingsgetränk wird ausgegeben.

# WEITERE EINSTELLUNGEN

## EINSTELLUNG DER KAFFEE-/HEISSWASSERMENGE

Sie können die gewünschte Kaffeemenge sowohl für kurzen als auch für langen Espresso sowie für heißes Wasser von 25 ml\* bis ca. 250 ml speichern (\*bei geringerer Menge funktioniert die Speicherung nicht).

1. Während der Zubereitung Ihres Kaffees (kurzer oder langer Espresso) oder während der Wasserausgabe, **UND WENN DER KAFFEE/DAS WASSER KONTINUIERLICH IN IHRE TASSE FLIESST**, drücken Sie die Taste und Halten Sie die Taste gedrückt. Das Gerät bereitet die Tasse Kaffee weiter zu.
2. Wenn der Kaffee das gewünschte Volumen erreicht hat, lassen Sie die Taste los. Es ertönen zwei Pieptöne, die anzeigen, dass das Kaffeevolumen gespeichert ist.
3. Sie können die Kaffeemenge auf die Werkseinstellung zurücksetzen, indem Sie die Standardeinstellung auswählen (siehe „**MODUS AUSWÄHLEN**“).

## EINSTELLUNG DER MAHLGRÖSSE

Sie können die Mahlfineinheit ganz einfach an Ihren Geschmack und den Röstgrad Ihres Kaffees anpassen, indem Sie den Einstellknopf im Bohnenbehälter drehen:

1. Starten Sie einen Getränkeprozess: Wenn die Kaffeemühle die Kaffeebohnen mahlt, drehen Sie den Einstellknopf auf die gewünschte Feinheit (ACHTUNG: Stellen Sie die Mahlung niemals ein, wenn die Kaffeemühle nicht in Betrieb ist, da dies zu Schäden führen kann).
2. Die Punkte auf dem Einstellknopf zeigen die Mahlstärke an.
3. Es wird empfohlen, die Kaffeemühle Schritt für Schritt festzuziehen und 2-3 Tassen Kaffee zu brühen, um das Ergebnis in der Tasse zu überprüfen.

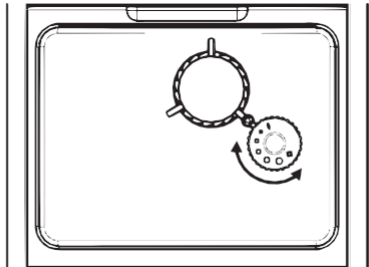

## TIPP

Eine feinere Mahlung ergibt einen stärkeren Kaffee, während eine gröbere Mahlung zu einem verwässerten und weniger intensiven Aroma führt.

- **Wenn der Mahlgrad zu grob ist:** Der Durchlauf erfolgt deutlich schneller und unregelmäßiger. Sie werden feststellen, dass nur wenig Crema entsteht, diese blass ist und schnell verschwindet.
- **Wenn der Mahlgrad zu fein ist:** Der Durchlauf dauert lange, erfolgt fast „tropfenweise“, die Crema ist dunkel und das Getränk schmeckt bitter.

# WEITERE EINSTELLUNGEN



## MODUSWAHL

Die Kaffeemaschine verfügt über verschiedene Einstellungen: den Modus „Standard“, den Modus „ECO“ und den Modus „Schnell“. Im Modus „ECO“ spart das Gerät Energie. Im Modus „Schnell“ kann der Benutzer einen Kaffee schneller zubereiten als im Modus „Standard“.



	ECO-Modus	Schnellmodus	Standardmodus
Tasse-Beleuchtung	Nein	Ja	Ja
Vorbrühen*	Ja	Nein	Ja
Abschaltautomatik	10 Minuten	30 Minuten	20 Minuten
Speicher für Tasse-Volumen	Ja	Ja	Ja

## HINWEIS

Die Funktion „Vorbrühen“ befeuchtet das Kaffeemehl in der Brühkammer vor der vollständigen Extraktion mit einer kleinen Menge Wasser. Dadurch werden mehr Aromen freigesetzt und ein höherer Druck im Perkolator erreicht, was eine perfekte Extraktion begünstigt.

1. Wenn sich das Gerät in der Position „ON“ befindet (leuchtende Tasten auf dem Bedienfeld), halten Sie die Taste „“ 5 Sekunden lang gedrückt.
2. Die Taste „“ blinkt und die folgenden Anzeigen erscheinen.
3. Für verschiedene Einstellungen:

	 Taste „Eau Chaud“ (Heißwasser)	 Taste „Espresso corto“	 Taste „Espresso Lang“
Im ECO-Modus	Leuchte an	Blinkt	Blinkt
Im Schnellmodus	Blinkt	Leuchtet	Blinkt
Im Standardmodus	Blinkt	Blinkt	Leuchtet

4. Drücken Sie die Heißwassertaste für den Modus „ECO“, die Taste für einen kurzen Espresso  für den Modus „Schnell“ und die Taste für langen Espresso  für den Modus „Standard“. Es ertönen zwei Signaltöne, die zeigen an, dass der Modus ausgewählt ist. (Hinweis: Wenn Sie die Leuchttaste drücken, die dem jeweiligen Modus entspricht, reagiert die Maschine nicht).
5. Wenn Sie die Einstellung beibehalten möchten, drücken Sie erneut  oder warten Sie 5 Sekunden, bis die Maschine wieder in den Standby-Modus wechselt.

# TIPPS UND TRICKS FÜR DEN BESTEN KAFFEE

Mit dieser Kottea Espressima erzielen Sie den besten Kompromiss zwischen einem **stets gleichbleibenden Ergebnis** und **echter Freiheit in Bezug auf die Herkunft der Kaffeebohnen**. Mit diesem automatischen Kaffeevollautomat können Sie alle Arten von Kaffeebohnen, Herkunft und Röstung testen.

Um einen guten Espresso zu erhalten, empfehlen wir Ihnen:

- Wählen Sie einen hochwertigen Kaffee, der in allen Phasen des **V e r a r b e i t u n g s p r o z e s s e s** mit Sorgfalt behandelt wurde.
- Wählen Sie einen Kaffee mit mittlerer bis dunkler Röstung, wenn Sie eine schöne Crema (oder Schaumkrone) und einen vollmundigen Kaffee wünschen.
- Stellen Sie die Mahlfeinheit entsprechend dem von Ihnen gewählten Kaffee ein.
- Verwenden Sie ein externes Filtersystem für ausgewogenes, kalkarmes Wasser ohne **C h l o r g e s c h m a c k**.
- Wärmen Sie Ihre Tasse vor (z. B. unter fließendem warmem Wasser), um Temperaturschocks zu vermeiden und die Crema zu erhalten.
- Wählen Sie eine abgerundete Tasse, die die Crema schont.
- Spülen Sie die Kaffeedüse beim Ein- und Ausschalten, um zu vermeiden, dass Aromen des vorherigen Kaffees zurückbleiben.
- Warten Sie Ihre Kaffeemaschine regelmäßig, um einen ranzigen Geschmack zu vermeiden, der durch Öle aus früheren Kaffeesorten entstehen kann.

## **AUSWAHL IHRES KAFFEE**

Die beiden wichtigsten Kaffeesorten, Arabica und Robusta, haben jeweils ihre eigenen Eigenschaften:

- **A r a b i c a** ist vor allem für seinen Geschmack bekannt, der je nach Anbaugebiet und Terroir unterschiedlich ist.
- Robusta wird verwendet, um einer Kaffeemischung Kraft zu verleihen, und trägt aktiv zur Bildung der Crema (oder Schaumkrone) auf dem Espresso bei.
- Es ist durchaus möglich, einen gerösteten Kaffee einer einzigen Sorte und sogar einer einzigen Herkunft in der Kottea Espressima zu verwenden. Wenn das optische Ergebnis wichtig ist und Sie einen Kaffee mit stärkerer Wirkung wünschen, empfehlen wir Ihnen eine Arabica/Robusta-Mischung.

# WARTUNG

## HINWEIS

Eine regelmäßige und rechtzeitige Wartung ist unerlässlich, um das Aroma Ihrer Getränke sowie den internen Mechanismus Ihrer Maschine zu erhalten.





## AUSSENREINIGUNG

- Trennen Sie die Maschine vom Stromnetz.
- Reinigen Sie die Außenseite der Kottea Expressima-Maschine immer mit einem milden, eventuell feuchten Tuch, ohne Schwämme oder Scheuermittel zu verwenden.
- Entfernen Sie zur regelmäßigen Pflege den Wasserauffangbehälter und den Wassertank und waschen Sie diese mit Trinkwasser und einer milden, parfümfreien Seife.
- Achten Sie darauf, dass sie vor der Wiederverwendung gründlich gespült und getrocknet sind.

## REINIGUNG DER KAFFEE-DÜSE

Sie können einen manuellen Spülzyklus durchführen, um die Kaffeedüse vor und nach dem Gebrauch zu reinigen.

Wir empfehlen Ihnen außerdem, eine manuelle Spülung durchzuführen, wenn die Maschine über einen längeren Zeitraum nicht benutzt wird.

1. Halten Sie im Standby-Modus gleichzeitig die Taste  und die Taste „Warmwasser“  gedrückt.
2. Die Heißwassertaste, die Taste für kurzen Espresso  und die Taste für langen Espresso  erlöschen. Aus der Kaffeeauslaufdüse tritt eine kleine Menge Wasser aus, das zum Spülen verwendet wird.

**GEFAHR: DAS AUSGEGABENE WASSER IST HEISS UND WIRD IN DER EXTERNEN TROPFWANNE AUFGEFANGEN. VERMEIDEN SIE DEN KONTAKT MIT DEM AUSGEGEBENEN HEISSEN WASSER.**

3. Nach diesem Spülzyklus kehrt die Maschine in den Standby-Modus zurück.

# WARTUNG

## REINIGUNG DER ELEMENTE UND DER EXTRAKTIONSGRUPPE (1/2)

1. Schieben Sie die interne Tropfschale und den Kaffeesatzbehälter nach außen.

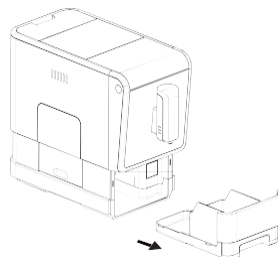

2. Leeren Sie den Kaffeesatzbehälter und reinigen Sie ihn mit klarem Wasser und milder Seife. Trocknen Sie ihn ab.

3. Drücken Sie auf den unteren Teil der Wartungsabdeckung an der Seite der Maschine.

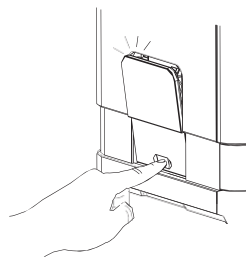

4. Nehmen Sie sie ab.

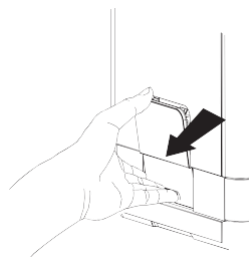

5. Drücken Sie auf den Entriegelungsknopf der Brühgruppe des Perkolators.

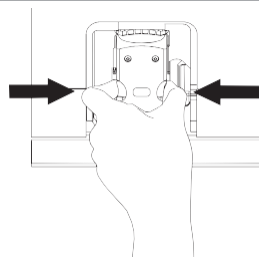

# WARTUNG

## REINIGUNG DER ELEMENTE UND DER BRÜHGRUPPE (2/2)

6. Entfernen Sie den Perkolator, indem Sie ihn zu sich heranziehen.

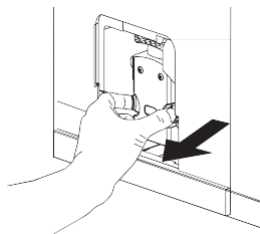

7. Spülen Sie den Perkolator mit lauwarmem Wasser aus und bürsten Sie das Gitter oben ab. Einmal im Monat können Sie ein Reinigungsmittel verwenden, um Kaffeeöle zu entfernen. Spülen Sie ihn gründlich ab und lassen Sie ihn an der Luft trocknen.

8. Setzen Sie den Perkolator und die Wartungsabdeckung wieder in ihre ursprüngliche Position

zurück. HINWEIS: Wenn „“ (Wartungsabdeckung) kontinuierlich

leuchtet:

- weder fehlt der Perkolator noch ist er nicht richtig installiert.
- Entweder fehlt die Wartungstür oder sie ist nicht richtig eingebaut.

9. Stellen Sie den Kaffeesatzbehälter in die interne Auffangschale und setzen Sie ihn wieder in seine ursprüngliche Position ein.

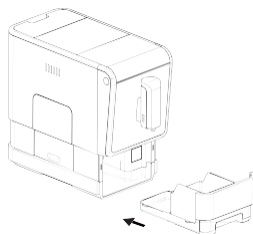

10. Setzen Sie die äußere Tropfschale wieder an ihren ursprünglichen Platz.

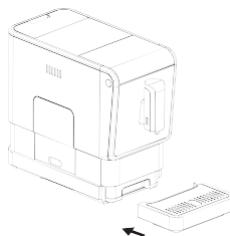

# WARTUNG

## ENTKALKUNG (ZWEIMONATIG)

Eine Kaffeemaschine ist ein Gerät, durch das Wasser fließt. Daher sammeln sich im Laufe der Zeit Kalkablagerungen an.

Um den internen Mechanismus und die Pumpe zu schützen, empfehlen wir Ihnen, je nach Verbrauch und Wasserhärte in Ihrer Region etwa alle 2 bis 3 Monate eine regelmäßige Entkalkung durchzuführen.

Verwenden Sie keinen weißen Essig, da dieser einen zu hohen Essigsäuregehalt aufweist, der die Dichtungen Ihres Geräts beschädigen und zu Undichtigkeiten im System führen würde. Verwenden Sie ausschließlich Entkalker auf Basis von Zitronensäure oder Milchsäure.



Wenn  leuchtet, bedeutet dies, dass das Gerät entkalkt/selbstgereinigt werden muss. Das Gerät bleibt lange funktionsfähig, wenn diese Funktion regelmäßig durchgeführt wird (einmal pro Monat oder öfter, je nach Wasserhärte).

1. Füllen Sie den Wassertank mit 800 ml Wasser.
2. Geben Sie das Entkalkungsmittel in den Wassertank.
3. Schließen Sie das Gerät an.
4. Stellen Sie einen ausreichend großen Behälter unter den Ausgießer.
5. Wenn sich die Maschine in der Position „ON“ befindet (die Tasten auf dem Bedienfeld leuchten), drücken Sie gleichzeitig die Tasten „





“ und „Espresso court“  und halten Sie sie 5 Sekunden lang gedrückt.

Es ertönt ein Signalton: Die Tasten  und „Espresso court“ blinken.

6. Drücken Sie die Taste für kurzen Espresso , um die Fortsetzung des Reinigungsvorgangs zu bestätigen. Wenn Sie den Zyklus jedoch unterbrechen möchten, drücken Sie .

7.  Blinkt und zeigt an, dass das Gerät den Reinigungsvorgang fortsetzt. (Intermittierender Wasserfluss / Achtung: Haut/Körper von heißem Wasser fernhalten).

8. Wenn das gesamte Wasser im Wassertank aufgebraucht ist, blinkt die Anzeige . Füllen Sie den Wassertank bis zur maximalen Füllhöhe. Wenn der Tank mit Wasser gefüllt ist, erlischt die Anzeige .





9. Drücken Sie **gegebenenfalls** die Taste für einen kurzen Espresso , um den Selbstreinigungsvorgang fortzusetzen. Je nach Maschinenversion ist dieser Schritt möglicherweise nicht erforderlich.

10. Nach Abschluss des Selbstreinigungsvorgangs schaltet sich das Gerät automatisch aus (nach 5 Minuten).

# WARTUNG

## FUNKTION SYSTEMENTLEERUNG

Das Entleeren des Systems wird vor einer längeren Nichtbenutzung empfohlen, um das Gerät vor Frost zu schützen und bevor Sie es zur Reparatur geben.

1. Wenn sich die Maschine im Standby-Modus befindet, halten Sie die Tasten „“ und „Espresso lang“  gleichzeitig 5 Sekunden lang gedrückt.
2.  blinkt.
3. Entfernen Sie den Wassertank aus dem Gerät. Die kontinuierlich leuchtende Anzeige „“ (Wasserablassvorgang läuft) zeigt an, dass der Ablassvorgang läuft. Wenn Sie den Zyklus unterbrechen möchten, können Sie auf , bevor Sie den Wassertank entfernen, um den Standby-Modus wieder aufzunehmen.
4. Nach Abschluss des Entleerungsvorgangs schaltet sich das Gerät automatisch aus.

## WICHTIG

**Nachdem Sie die Funktion „SYSTEMENTLEERUNG“ durchgeführt haben, drücken Sie die Taste „Heißwasser“, bis Wasser aus dem Ausgießer austritt, wenn die Kaffeemaschine wieder verwendet wird.**

## ACHTUNG:

Tauchen Sie das Gerät, das Kabel oder den Stecker niemals in Wasser oder andere Flüssigkeiten. Spülen Sie sie nicht unter fließendem Wasser ab.

Verwenden Sie zur Reinigung des Geräts keine ätzenden Reinigungsmittel und keine scheuernden Schwämme oder Tücher.

Verwenden Sie ausschließlich spezielle Reinigungsprodukte. Jede andere Verwendung kann die internen und externen Komponenten beschädigen und zum Erlöschen der Garantie Ihrer Maschine führen.

## AUTOMATISCHES SPÜLEN

Diese Funktion ermöglicht:

- Das Vorheizen des Blocks und des Kreislaufs, damit der erste Kaffee heißer ist.
- den Filter vor der nächsten Extraktion zu spülen.

Wenn Sie die automatische Spülung deaktivieren möchten:

1. Schalten Sie die Maschine ein.
  2. Entfernen Sie die Abdeckung auf der linken Seite.
  3. Setzen Sie die Abdeckung wieder auf und schalten Sie das Gerät aus.
  4. Schalten Sie das Gerät wieder ein.
  5. Drücken Sie die Taste ON/OFF  einige Sekunden lang, bis Sie zwei Pieptöne hören. Die automatische Spülung ist deaktiviert.
- Um diese Funktion wieder zu aktivieren, führen Sie denselben Vorgang durch.

## WICHTIG

**Wir raten davon ab, die automatische Spülung der Düsen zu deaktivieren. Dieses System entfernt eventuelle Partikel und sorgt für eine gleichbleibend hohe Extraktionsqualität.**

# FEHLERBEHEBUNG

PROBLEM	URSACHE	LÖSUNG
Das Gerät funktioniert nicht.	Das Gerät ist nicht angeschlossen.	<ul style="list-style-type: none"> <li>- Schließen Sie das Gerät an das Stromnetz an und drücken Sie den Schalter „ON“.</li> <li>- Überprüfen Sie den Anschluss und die Steckdose.</li> </ul>
Keine oder verzögerte Reaktion bei mehreren Versuchen, eine Funktionstaste auf dem Bedienfeld zu drücken.	<ul style="list-style-type: none"> <li>- Das Gerät ist elektromagnetischen Störungen ausgesetzt.</li> <li>- Verschmutzungen auf dem Bedienfeld.</li> </ul>	<ul style="list-style-type: none"> <li>- Trennen Sie das Gerät vom Stromnetz. Schalten Sie das Gerät nach einigen Minuten wieder ein.</li> <li>- Reinigen Sie das Bedienfeld mit einem milden Tuch.</li> </ul>
Der Kaffee ist nicht heiß genug.	<ul style="list-style-type: none"> <li>- Die Tassen wurden nicht vorgewärmt.</li> <li>- Die Brüheinheit ist zu kalt.</li> </ul>	Spülen Sie das Gerät vor der Kaffeezubereitung mindestens dreimal mit der Funktion „Heißwasser“ durch.
Der Kaffee kommt nicht aus der Düse.	Möglicherweise wurde zuvor die Entleerungsfunktion des Systems verwendet.	Drücken Sie die Taste „Heißes Wasser“, bis Wasser aus der Düse austritt.
Die erste Tasse Kaffee schmeckt nicht (zu dünn).	Die erste Mahlung der Kaffeemühle hat nicht genügend Kaffee für den Perkolator geliefert.	Entsorgen Sie die ersten 2–3 Kaffees. Die folgenden Kaffees sind von guter Qualität.
Der Kaffee hat keine Crema.	Die Kaffeebohnen sind nicht frisch / Die Röstung ist nicht geeignet / Die Kaffeemühle ist nicht fest genug eingestellt.	Wechseln Sie die Kaffeebohnen oder verwenden Sie eine geeignete Kaffeebohnenmarke.
Die Touch-Bedienknöpfe sind nicht empfindlich genug.	Die Tasten sind nicht auf ihrem empfindlichen und berührungsempfindlichen Bereich aktiviert.	Drücken Sie auf die untere Hälfte der Touch-Taste, während Sie vor dem Gerät stehen.
Die Maschine braucht zu lange zum Aufheizen.	Es gibt zu viel Kalk.	Entkalken Sie das Gerät.
 <p>Es leuchtet keine Kontrollleuchte, die anzeigt, dass der Wassertank entfernt wurde oder dass der Wasserstand im Tank niedrig ist.</p>	Wasser ist in den Bereich des Behälteranschlusses gelaufen.	Wischen Sie das Wasser um den Tankanschluss herum ab.
Die interne Tropfschale ist mit Wasser gefüllt.	Das Kaffeepulver ist zu fein gemahlen und blockiert den Wasserauslass.	Stellen Sie die Mahlstärke des Kaffees während des Mahlvorgangs auf die gröbste Stufe ein.
Der Kaffee läuft langsam oder tropfenweise durch.	Das Kaffeepulver ist zu fein gemahlen und blockiert den Wasserauslauf.	Stellen Sie die Mahlstärke des Kaffees während des Mahlvorgangs auf die gröbste Stufe ein.
Die Anzeige für fehlende Kaffeebohnen blinkt, obwohl sich Kaffeebohnen im Behälter befinden.	Der interne Auslasskanal für Kaffeesatz ist verstopft.	Reinigen Sie den Auslasskanal für Kaffeesatz.
 <p>blinkt während des Entkalkungsvorgangs weiter.</p>	Der Vorgang ist noch nicht abgeschlossen.	Befolgen Sie die Entkalkungsschritte und stellen Sie sicher, dass sich die Maschine automatisch ausschaltet.

## UMWELT

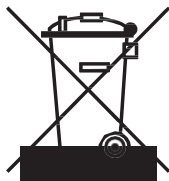

### ENTSORGUNGSHINWEISE UND UMWELT

Dieses Gerät darf nicht mit dem Hausmüll entsorgt werden. Dieses Gerät muss an einer zugelassenen Stelle für das Recycling von Elektro- und Elektronikgeräten entsorgt werden. Durch die Sammlung und das Recycling von Abfällen tragen Sie zur Schonung der natürlichen Ressourcen bei und stellen sicher, dass das Produkt auf umweltfreundliche und sichere Weise entsorgt wird.

Schützen Sie die Umwelt und entsorgen Sie dieses Gerät bitte in Ihrer örtlichen Abfallentsorgungsstelle.

## TECHNISCHE DATEN

- **Marke:** Kottea
- **Referenz:** Espressima CK307B
- **Leistung:** 1235-1470 W
- **Spannung:** AC220-240 V
- **Abmessungen (B x H x T):** 180 mm x 315 mm x 395 mm
- **Gewicht:** 7,5 kg
- **Länge des Netzkabels:** 100 cm
- **Maximales Fassungsvermögen des Wassertanks:** 1,2 l

## GARANTIE

Für dieses Gerät gilt eine zweijährige Garantie gemäß allen gesetzlichen Bestimmungen zu Garantie und Verbraucherrechten, die in dem Land gelten, in dem das Produkt vermarktet wurde.

Die Bedingungen für die Anwendung dieser Garantie sind beim Händler dieses Produkts erhältlich.

Falls dieses Produkt nicht der Beschreibung entspricht, Mängel und Funktionsstörungen aufweist, nicht für den vorgesehenen Verwendungszweck geeignet ist oder nicht die versprochenen und vernünftigerweise zu erwartenden Eigenschaften und Leistungen aufweist, können Sie sich an den Händler des Produkts wenden.







### **SO KONTAKTIEREN SIE UNS**

Wenn Sie Probleme oder Fragen zu einem Produkt haben, wenden Sie sich bitte an unser Kundendienstteam, um Hilfe und fachkundige Beratung zu erhalten:

### **SO KONTAKTIEREN SIE UNS**

Wenn Sie Probleme mit einem Produkt haben oder Fragen dazu, wenden Sie sich bitte an unser Kundendienstteam, das Ihnen mit fachkundiger Hilfe und Beratung zur Seite steht:

#### **Kottea**

25 rue de Galeben 33  
380 MIOS FRANKREICH

[client@maxicoffee.com](mailto:client@maxicoffee.com)

